

FU350

其余  $\sqrt{50}$

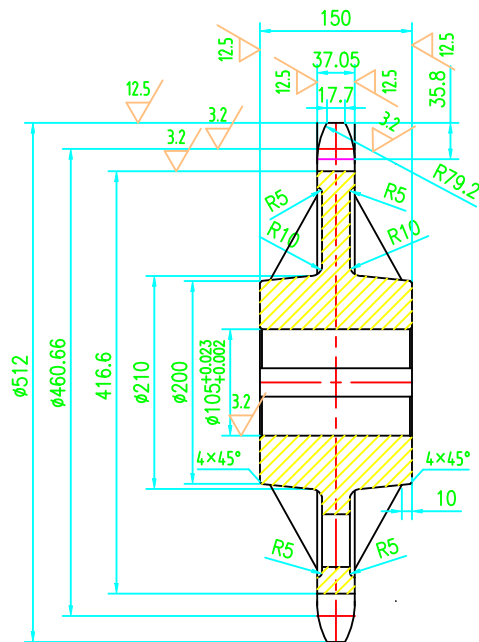
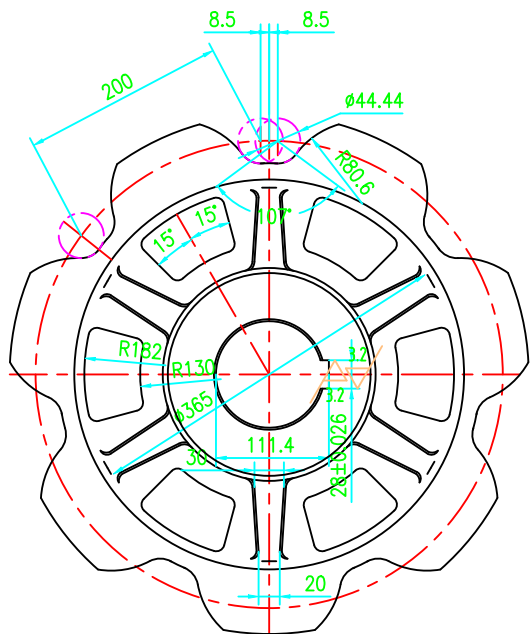

节距 P	200
齿数 Z	7
滚子直径 d	44
端面齿形	GB/T8350-1987

技术要求:

1. 齿面热处理HRC45-48
2. 未注明铸造圆角R=4-6
3. 铸造表面无裂纹, 缩孔, 缩松, 等铸造缺陷
4. 齿形需线切割成形

				ZG45#			汇智云仓	
							头轮	
							FU350	
设计	邱艳生	标准化		图群标记	重量	比例		
审核						1:4		
工艺			日期	共 页		第 页		
			2009.6.24					